

ЛЕГЕНДА
УРБАНИСТИЧКА РЕГУЛАЦИЈА
 РЕГУЛАЦИОНЕ ЛИНИЈЕ

- ПОСТОЈЕЋА РЕГУЛАЦИОНА ЛИНИЈА
- ПРЕЛОМНЕ ТАЧКЕ РЕГУЛАЦИОНЕ ЛИНИЈЕ

ГРАЂЕВИНСКЕ ЛИНИЈЕ

- ЗОНА ЗА РЕКОНСТРУКЦИЈУ
 - ПРЕЛОМНЕ ТАЧКЕ ГРАЂЕВИНСКЕ ЛИНИЈЕ
- | | |
|-------------------|---------------|
| 1) 7 406 605.088 | 4 857 230.006 |
| 2) 7 406 606.290 | 4 857 228.163 |
| 3) 7 406 615.799 | 4 857 234.368 |
| 4) 7 406 624.044 | 4 857 221.732 |
| 5) 7 406 658.739 | 4 857 244.339 |
| 6) 7 406 659.320 | 4 857 243.930 |
| 7) 7 406 663.590 | 4 857 246.810 |
| 8) 7 406 666.340 | 4 857 248.030 |
| 9) 7 406 664.900 | 4 857 249.140 |
| 10) 7 406 661.480 | 4 857 252.890 |
| 11) 7 406 647.630 | 4 857 267.430 |
| 12) 7 406 645.800 | 4 857 267.130 |
| 13) 7 406 643.950 | 4 857 266.330 |
| 14) 7 406 650.319 | 4 857 259.520 |

- ЗОНА ЗА ИЗГРАДЊУ МАШИНСКЕ САЛЕ
 - ПРЕЛОМНЕ ТАЧКЕ ГРАЂЕВИНСКЕ ЛИНИЈЕ
- | | |
|------------------|---------------|
| 1) 7 406 641.418 | 4 857 253.028 |
| 2) 7 406 644.238 | 4 857 248.706 |
| 3) 7 406 653.172 | 4 857 254.536 |
| 4) 7 406 657.781 | 4 857 249.565 |
| 5) 7 406 661.381 | 4 857 252.994 |
| 6) 7 406 653.709 | 4 857 261.048 |

САОБРАЋАЈНА ИНФРАСТРУКТУРА (ван обухвата УП-а)

- САОБРАЋАЈНЕ ПОВРШИНЕ
- ПОВРШИНА КОЛОВОЗА
- ЛИНИЈА ТРОТОАРА
- ПАРКИРАЊЕ
- РАДИЈУС КРИВИНЕ
- ВИСИНСКА КОТА
- ПЕШАЧКА СТАЗА

УЛИЧНО ЗЕЛЕНИЛО (ван обухвата УП-а)

- ДРВОРЕДИ

ВОДНЕ ПОВРШИНЕ (ван обухвата УП-а)

- РЕГУЛИСАНО КОРИТО РЕКЕ ЂЕТИЊИЊЕ

ЛЕГЕНДА

- ГРАНИЦА УРБАНИСТИЧКОГ ПРОЈЕКТА
- ГРАНИЦА ПОСТОЈЕЋИХ КАТАСТАРСКИХ ПАРЦЕЛА
- БРОЈ КАТАСТАРСКЕ ПАРЦЕЛЕ
- ТОПОГРАФСКИ ПОДАЦИ

УРБАНИСТИЧКО ПРОЈЕКАТ
ЗА УРБАНИСТИЧКО-АРХИТЕКТОНСКУ РАЗРАДУ
КП БР. 8180/2 КО УЖИЦЕ РАДИ РЕКОНСТРУКЦИЈЕ
ДЕЧЈЕГ БАЗЕНА
НА ГРАДСКОЈ ПЛАЖИ У УЖИЦУ

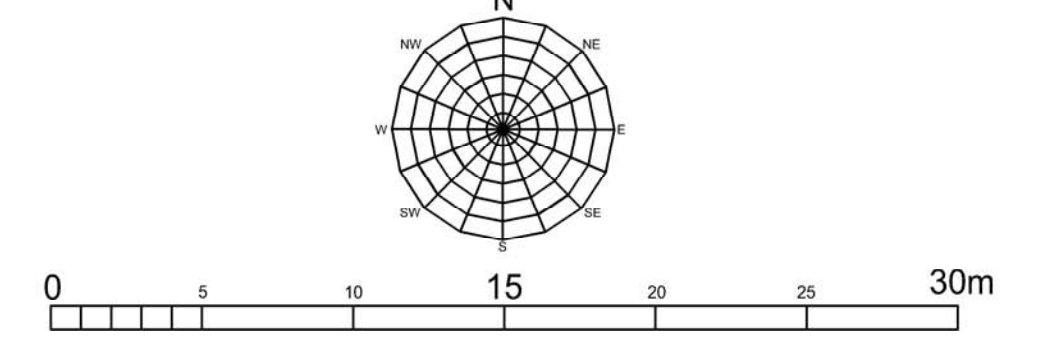

ГРАФИЧКИ ПРИКАЗ
РЕГУЛАЦИОНО - НИВЕЛАЦИОНО И
САОБРАЋАЈНО РЕШЕЊЕ ЛОКАЦИЈЕ

ИНВЕСТИТОР	ГРАД УЖИЦЕ, УЛ. Д. ТУЦОВИЋА БР. 52, УЖИЦЕ		
ОБРАТИВАЧ	ЈП "УЖИЦЕ РАЗВОЈ" УЖИЦЕ Директор НИКОЛА МАКСИМОВИЋ, дипл.инж.маш		
ОДГОВОРНИ УРБАНИСТА	дипл.инж.арх. РУЖА ПЕНЕЗИЋ бр. лиценце 200 0501 03		
ОБРАДА	дипл.пр.планер МИЛА АРСОВИЋ		
БРОЈ ПРИЛОГА 3	ДАТУМ	РАЗМЕРА	Р = 1 : 250
	МАРТ, 2020.		